

DIN rail mounting / Montage sur rail DIN / Montage auf einem
DIN-Profil / Montaje en riel DIN / Montaggio su guida DIN / DIN 滑轨安装

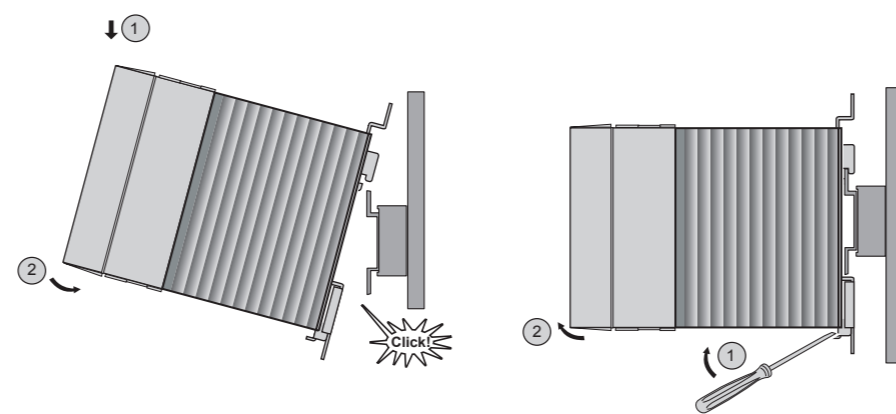

Rail 35 mm (1.38 in.) / Rail 35 mm
Schiene 35 mm / Riel 35 mm
Guida 35 mm / 滑轨 35 毫米 } IEC/EN 60715

Minimum spacing between 2 SSM1 relays / Distance minimum entre 2 relais SSM1 /
Mindestabstand zwischen 2 SSM1 relays / Espacio mínimo entre 2 relés SSM1 /
Distanza minima tra due relè SSM1 / 2 个 SSM1 继电器之间的最小间距

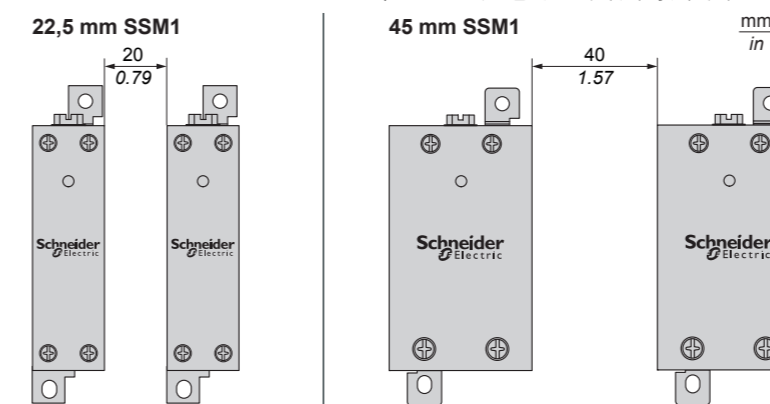

Terminal	Wire Size		Torque	Min N·m lb-in	Max N·m lb-in
	Min mm ² AWG	Max mm ² AWG			
SSM1A120 SSM1A130 SSM1A430	Input, Entrée, Eingang, Entrada, Ingresso, 输入	0.3 22	5.3 10	mm in. 5...7 0.20...0.28	Clockwise / Sens des aiguilles d'une montre / Im Uhrzeigersinn / En el sentido de las agujas del reloj / Senso orario / 顺时针
Output, Sortie, Ausgang, Salida, Uscita, 输出	0.3 22	5.3 10			
SSM1A145 SSM1A155 SSM1A445 SSM1A455	Input, Entrée, Eingang, Entrada, Ingresso, 输入	0.3 22	3.3 12	mm in. 5...7 0.20...0.28	Clockwise / Sens des aiguilles d'une montre / Im Uhrzeigersinn / En el sentido de las agujas del reloj / Senso orario / 顺时针
Output, Sortie, Ausgang, Salida, Uscita, 输出	0.8 18	8.4 8			

Wiring / Cablage / Verdrahtung / Cableado /
Cablaggio / 接线

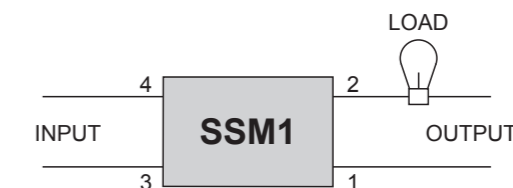

Thermal derating curves / Courbes de déclassement
thermique / Temperaturabhängige
Leistungsminderungskurven / Curvas de
desclasificación térmica / Curve di declassificazione
termale / 热降额曲线

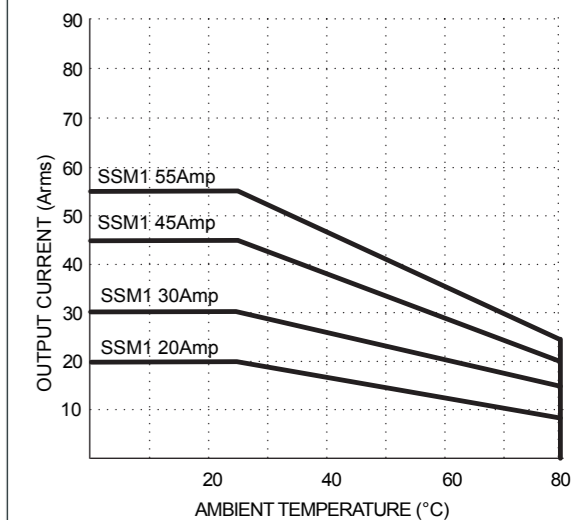

Reference	Input Voltage Range (V)	Load Voltage Range	Rated Load Current	Contact Configuration	Switching Type	Output Type
SSM1A120BD	4-32 VDC	24-280VAC	20	SPST-NO	Zero Cross	SCR
SSM1A130BD			30			
SSM1A145BD	3-32 VDC	24-280VAC	45			
SSM1A120M7			20			
SSM1A130M7	30					
SSM1A145F7	90-140VAC	45				
SSM1A430BD	4-32 VDC	48-660VAC	30			
SSM1A445BD			45			
SSM1A455BD	55					
SSM1A430M7	90-280VAC	30				
SSM1A445F7	90-140VAC	48-660VAC	45			
SSM1A455F7			55			

⚠ DANGER / DANGER / GEFARH / PELIGRO / PERICOLO / 危險

HAZARD OF ELECTRIC SHOCK, EXPLOSION OR ARC FLASH

- Disconnect all power before servicing equipment.
- Confirm that the product power supply voltage and its tolerances are compatible with those of the network.

Failure to follow these instructions will result in death or serious injury.

RISCHIO DI SCOSSA ELETTRICA, DI ESPLOSIONE O DI OFTALMIA DA FLASH

- Scollegare l'apparecchio dalla presa di corrente prima di qualsiasi intervento.
- Assicurarsi che la tensione di alimentazione del prodotto e le relative tolleranze sia compatibile con quelle della rete.

La mancata osservanza di questa istruzioni comporta gravi rischi per la vita e l'incolumità personale.

RISQUE D'ELECTROCUTION, D'EXPLOSION OU D'ARC ELECTRIQUE

- Coupez l'alimentation avant de travailler sur cet appareil.
- Assurez-vous que la tension d'alimentation du produit, avec ses tolérances, est compatible avec celle du réseau.

Le non-respect de cette instruction entraînera la mort ou des blessures graves.

RIESGO DE ELECTROCUCIÓN, EXPLOSIÓN O ARCO ELÉCTRICO

- Desconecte toda alimentación antes de realizar el servicio.
- Asegúrese de que la tensión de alimentación del producto y sus tolerancias son compatibles con las de la red eléctrica.

Si no se respetan estas instrucciones, se producirán graves daños corporales o la muerte.

STROMSCHLAG-, EXPLOSIONS- ODER LICHTBOGENGEFAHR

- Vor dem Arbeiten an dem Gerätdessen Stromversorgung abschalten.
- Stelle Sie sicher, dass die Versorgungsspannung des Produkts einschließlich Toleranzen mit den Netzbedingungen vereinbar ist.

Die Nichtbeachtung dieser Anweisung wird den Tod oderschwere Körperverletzung zur Folge haben

存在电击、爆炸或电弧危险

- 维修设备前, 请断开所有电源连接。
- 确认产品电源电压及其公差兼容于网络的这些参数。

若不遵守这些说明, 可能会导致严重的人身伤害甚至死亡。

- en Electrical equipment should be installed, operated, serviced, and maintained only by qualified personnel. No responsibility is assumed by Schneider Electric for any consequences arising out of the use of this material.
- fr Les équipements électriques doivent être installés, exploités et entretenus par un personnel qualifié. Schneider Electric n'assume aucune responsabilité des conséquences éventuelles découlant de l'utilisation de cette documentation.
- de Elektrische Geräte dürfen nur von Fachpersonal installiert, betrieben, gewartet und instand gesetzt werden. Schneider Electric haftet nicht für Schäden, die aufgrund der Verwendung dieses Materials entstehen.
- es Sólo el personal de servicio cualificado podrá instalar, utilizar, reparar y mantener el equipo eléctrico. Schneider Electric no asume las responsabilidades que pudieran surgir como consecuencia de la utilización de este material.
- it Le apparecchiature elettriche devono essere installate, usate e riparate solo da personale qualificato. Schneider Electric non assume nessuna responsabilità per qualunque conseguenza derivante dall'uso di questo materiale.
- zh 电气设备的安装、操作、维修和维护工作仅限于合格人员执行。对于使用本资料所引发的任何后果, Schneider Electric 概不负责。